

Tákn

GN	= Gólfurfall	Brunatákn
BN	= Þakurfall	E60
SN	= Svalanurfall	A-E60
LR	= Loftæsting	A-E120
VLK	= Vöðunúttæsting	RE120
PK	= Póstkassar	A-REIM120
NL	= Neyðarjós	
BO	= Björgunarpopp	
R	= Reykskipting	
HSL	= Handskiptitaki	
ÚT	= Merktur útgangur	
HV	= Hitaveita	
VV	= Varmveita	
RR	= Rafnagsveita	
UK	= Útkrann	
DS	= Dyrsími	
BO	= Felliðgi við björgunarpopp	
BR	= Brunaslanga	
SI	= Stigleiðsla	
SI	= Stigleiðsla út	
SI	= Stjórnað brunavörðunarkerfis	
IN	= Inntak	
SI	= Blástæði fyrir fatlaða	

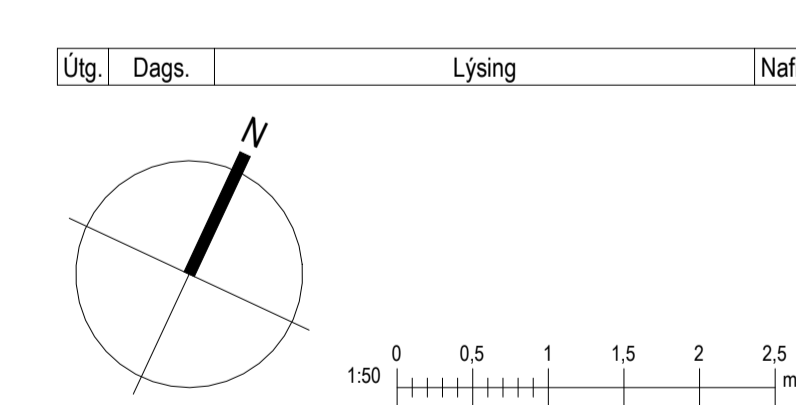
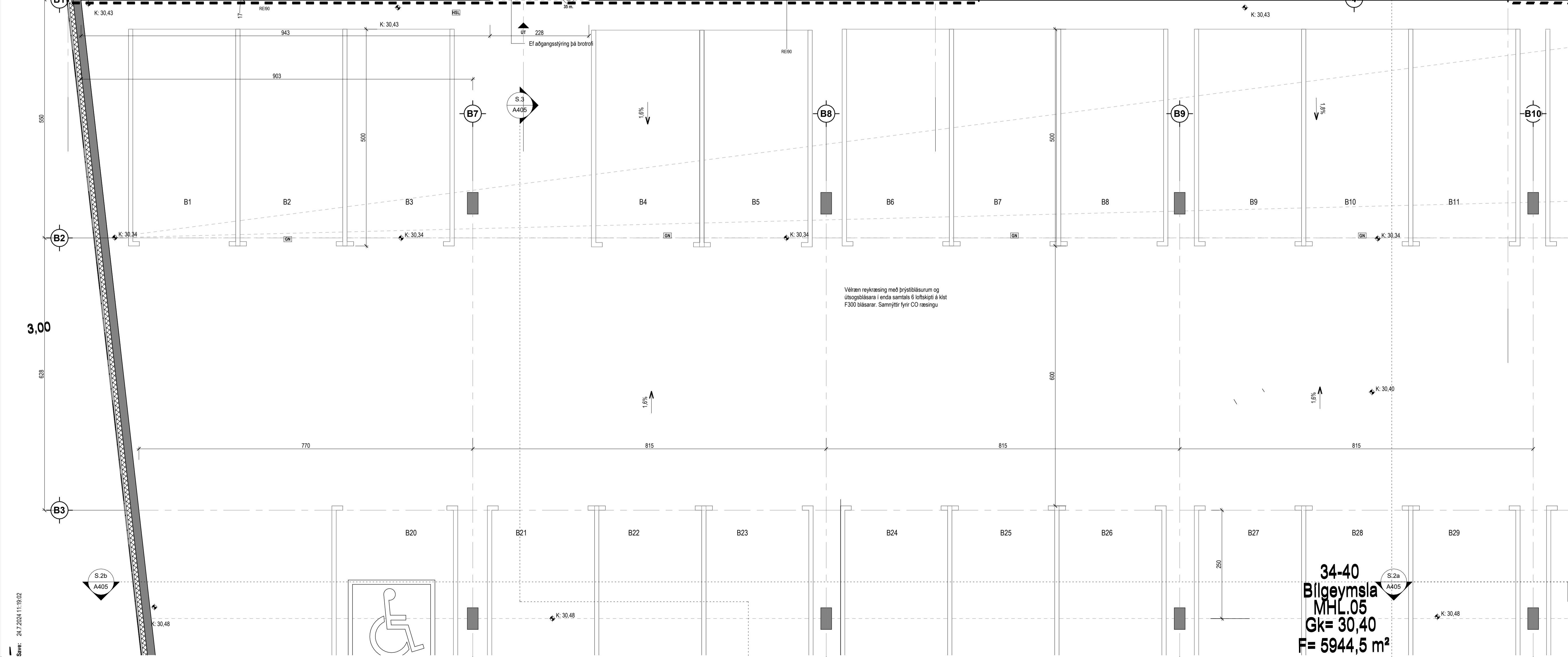

Kristinn Ragnarsson arkitekt
 ehf. 238 3589
 S. 594-2255
 www.trank.is
 Email: krark@trank.is

Áshamar 34-40 Mhl05
Hafnarfjörður

Landeignanúmer: L231974 Staðgreinir: 1400-1

Grunnmynd a

Fjölbýlishús	Séruppdrættir
Verknúmer: 24000IF	Aðalhönnuður: Kristinn Ragnarsson
Mælikvarði: 1:50	Hönnunartíðni: Kristinn Ragnarsson
Dagsetning: 19.07.2024	Blá: Útgáfa
Hönnun: KR RM	Yfirtíðni: KR RM
Verkefnastjórn: KR	
Teiknaði: RM	
Yfirtíðni: KR RM	

34-40
Bilgeymsla
MHL05
Gk= 30,40
F= 5944,5 m²

Skrá: 24.7.2024 11:19:02

Skrá: C:\Users\Ragnar\Dropbox\62 ehf\Verkefni\24002IF-Áshamar 36-40 Hlj04 Aðaluppdrættir\24002IF-Áshamar 36-40 Hlj bita\galleri.rvt

Copyright © Hönnuður áskur er allan rétt á hönnunum - Fylgubúur er háð skriflegu samþykki

Tákn

GN	= Gólfúrfall	Brunatákn
BN	= Þakúrfall	E60
SN	= Svefnúrfall	E60
LR	= Loftæsting	A-E60
VLR	= Völrúm loftæsting	A-RE120
PK	= Póstkassar	RE60
NL	= Neyðarjös	RE120
BO	= Björgunarpop	A-REIM20
R	= Reykskipting	Hundur
HSL	= Hendslökkivotaki	E30-CS
ÚT	= Merktur útgangur	E60-CS
HV	= Hitaveita	E60-CS
VV	= Varmveita	E60-CS
RR	= Rafnagsveita	E60-CS
UK	= Útkran	Oluggar
DS	= Dyrasími	E30
BO	= Felldugi við björgunarpop	
BR	= Brunastanga	
○	= Stigleidsla	
○	= Stigleidsla út	
□	= Stjórnað brunavörðunarkerfis	
□	= Inntak	
□	= Blástæði fyrir fatala	

G = 30,3

G = 30,3

KVÖÐ UM SKÁBRAUÐ

Útg. Dags. Lýsing Nafn

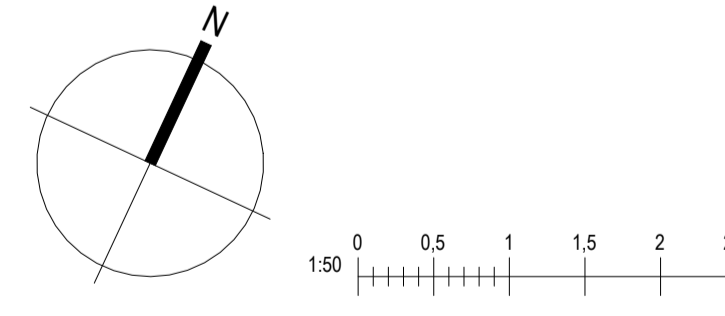

Kristinn Ragnarsson arkitekt
ehf. 238 3589
S. 594-2255
www.brak.is
Email: krark@brak.is

Áshamar 34-40 Mhl05
Hafnarfjörður

Landeignanúmer: L231974 Staðgreinir: 1400-1

Grunnmynd b	
Fjölbýlishús	Séruppdrættir
Verknúmer: 24000IF	Aðalhönnuður: Kristinn Ragnarsson
Mælikvarði: 1:50	120944-2669
Dagsetning: 19.07.2024	Hönnunartíðni: Kristinn Ragnarsson
Hönnun: KR RM	120944-2669
Verkefnastjórn: KR	Blá: Útgáfa:
Teiknað: RM	A402
Yfirtarid: KR RM	



Bilgeymsla
MHL.05
Gk= 30,40
F= 5944,5 m²
L231974

Tákn

GN	= Gólfúrfall	Brunatákn
PN	= Þakúrfall	VEGGIR OG HÆÐSKIL
SN	= Svefnúrfall	EI60
LR	= Loftþræsting	EI90
VLR	= Vöknúlftræsting	A-EI60
PK	= Póstkassar	A-EI120
NL	= Neytarjós	REI60
BO	= Björgunarpopp	REI120
R	= Reykskyngi	A-REIM120
HSL	= Handkláttækni	
ÚT	= Merktur útgangur	
HV	= Hitaveita	Hundr
VV	= Varmveita	E30-CS
RR	= Rafnagsveita	EI90-CS
UK	= Útkrani	EI60-CS
DS	= Dyrasími	
BO	= Felldugi við björgunarpopp	Oluggar
BR	= Brunaslanga	E30
ST	= Stigleiðsla	
ST	= Stigleiðsla út	
ST	= Stigleiðsla brunavíðvörðunarkerfis	
IN	= Inntak	
BL	= Blástæði fyrir fatala	



Útg.	Dags.	Lýsing	Nafn
------	-------	--------	------

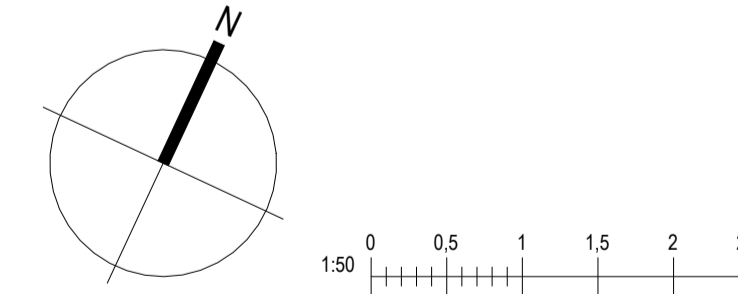

LEIKSVÆÐI

ark. Kristinn Ragnarsson arkitekt
ehf. 238-3559
S. 594-2255
Email: krark@krark.is
www.krark.is

Áshamar 34-40 Mhl05 Hafnarfjörður

Landeignanúmer: L231974 Staðgreinir: 1400-1-

Grunnmynd d

Fjölbýlishús		Séruppdrættir	
Verknúmer:	24000F	Aðalhönnuður:	Kristinn Ragnarsson
Mælikvarði:	1:50	Dagsetning:	120944-2659
Dagsetning:	19.07.2024	Hönnunartíðni:	Kristinn Ragnarsson
Hönnun:	KR RM	Verkefnastjórn:	KR
Verkefnastjórn:	KR	Bláa:	Útgáfa:
Teiknað:	RM	Yfirtíðni:	KR RM
Yfirtíðni:	KR RM		A404

Tákn		
GN	= Göfubúrfall	Brunatákn
BN	= Þakubúrfall	Veggir og hæðaskil
SN	= Svælnubúrfall	EI60
LR	= Loftæsting	EI90
VLR	= Völvindum loftæsting	A-EI60
PK	= Póstkassar	A-EI120
NL	= Neyðarljós	REI60
BO	= Björgunarpopp	REI120
R	= Reykskiptari	A-REIM120
HSL	= Hændsökkvotaki	
ÚT	= Merktur útgangur	
HV	= Hitaveita	Hundir
VV	= Varmveita	E30-CS
RR	= Rafnagsveita	EI30-CS
UK	= Útkrani	EI60-CS
DS	= Dyrasími	E30
BO	= Fellingivið björgunarpopp	Oluggar
BR	= Brunaslanga	E30
SI	= Stigleiðsla	
SI	= Stigleiðsla út	
SI	= Stigsmáttá brunavíðvörðunarkerfis	
INT	= Inntak	
BI	= Bilastæði fyrir fatala	

SU-Snið 1
1:50

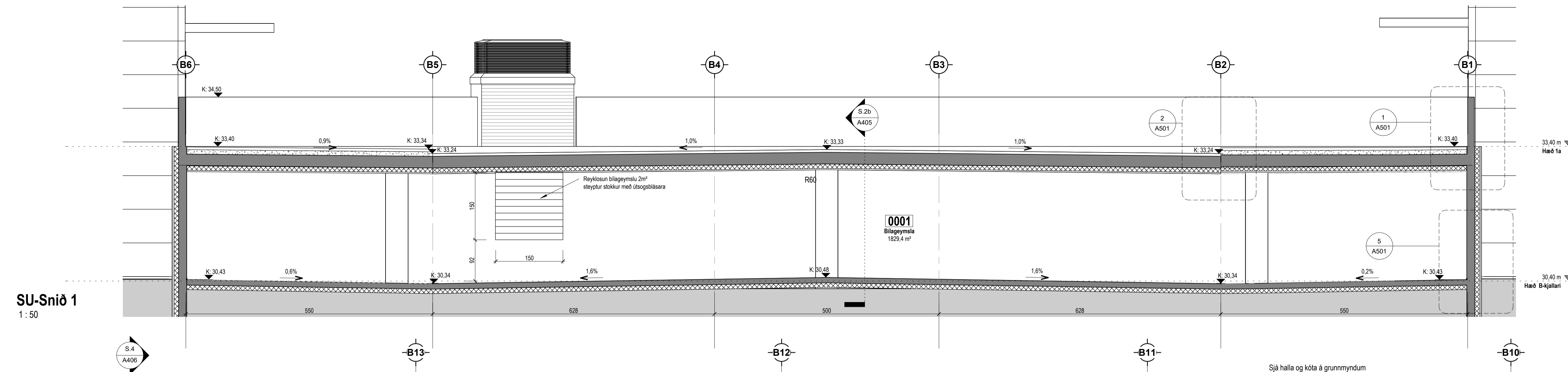

SU-Snið 2 - Dependent 1
1:50

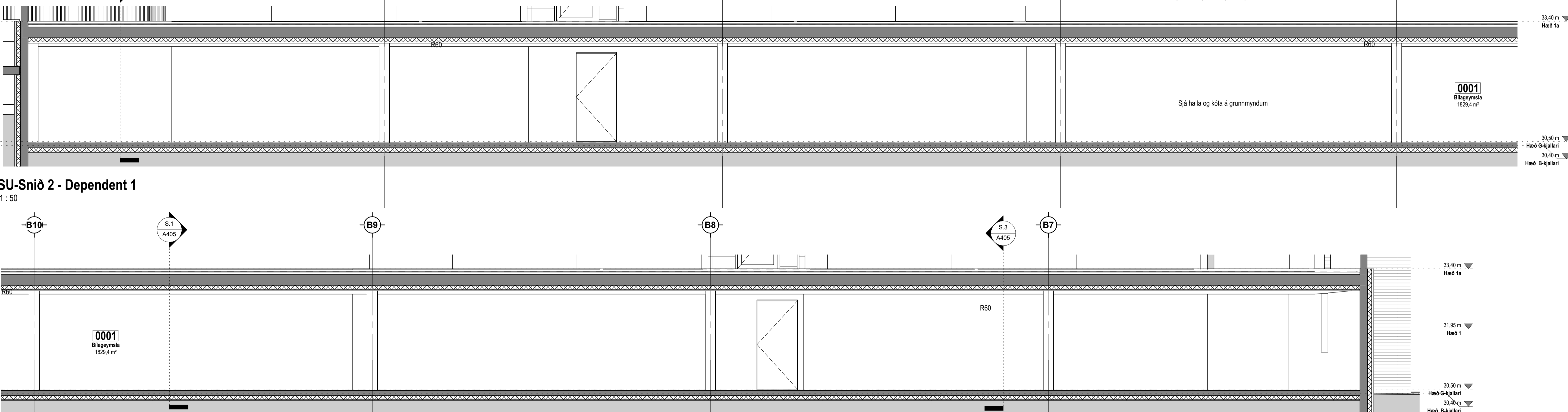

SU-Snið 2 - Dependent 2
1:50

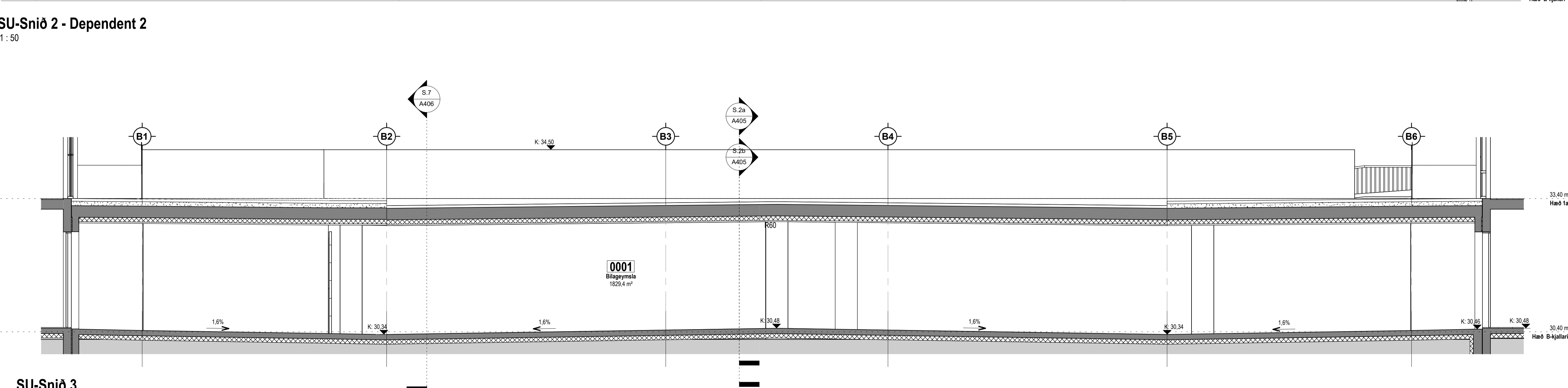

SU-Snið 3
1:50



Útg.	Dags.	Lýsing	Nafn

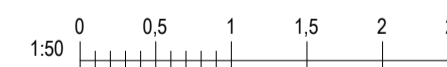

Kristinn Ragnarsson arkitekt
ehf. 238 3589
S. 594-2255
www.brak.is
Email: krark@brak.is

Áshamar 34-40 Mhl05
Hafnarfjörður

Landeignanúmer: L231974 Staðgreinir: 1400-1

Snið 1-3

Fjölbylishis	Sérupplættir
Verknúmer: 24000IF	Aðalhönnuður: Kristinn Ragnarsson
Mælikvarði: 1:50	120944-2669
Dagsetning: 19.07.2024	Hönnunarsjórni: Kristinn Ragnarsson
Hönnun: KR RM	120944-2669
Verkefnastjórn: KR	Blá: Útgáfa:
Teiknaði: RM	A405
Yfirfarið: KR RM	

Tákn

GN	= Gólfurfall	Brunatákn
BN	= Þakurfall	E60
SN	= Svafurfall	E90
LR	= Loftþæsting	A-E120
VLR	= Væðnum loftþæsting	RE120
PK	= Póstkassar	A-REIM120
NL	= Neyðarjös	
BO	= Björgunarpopp	
R	= Reykskiptari	
HSL	= Hændsóttvátaki	
ÚT	= Merktur útgangur	
HV	= Hitaveita	
VV	= Varmveita	
RR	= Rafnagsveita	
UK	= Útkrani	
DS	= Dyrasími	
BO	= Felldugi við björgunarpopp	
BR	= Brunaslanga	
SL	= Stigleiðsla	
SL	= Stigleiðsla út	
IS	= Stjómstöð brunavörðunarkerfis	
IN	= Inntak	
FA	= Bilastæði fyrir fatala	

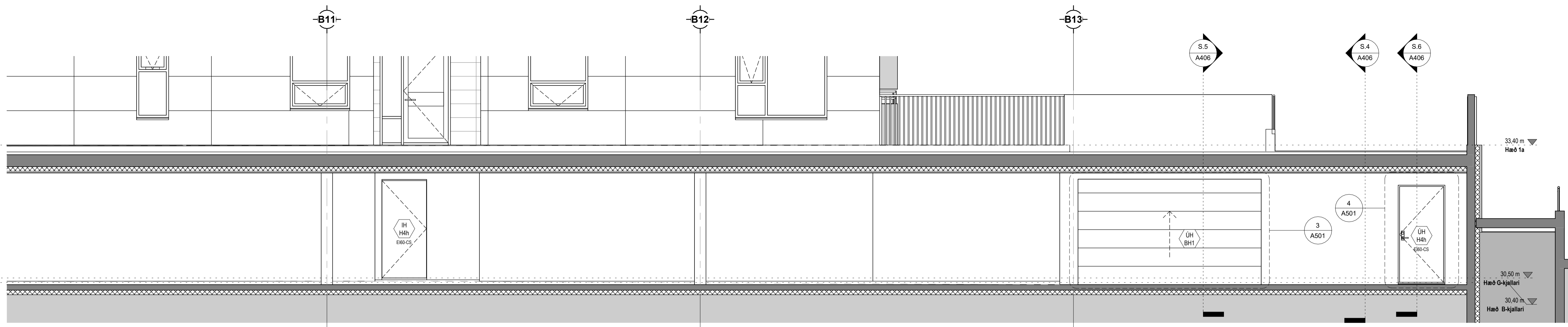

SU-Snið 7
1:50

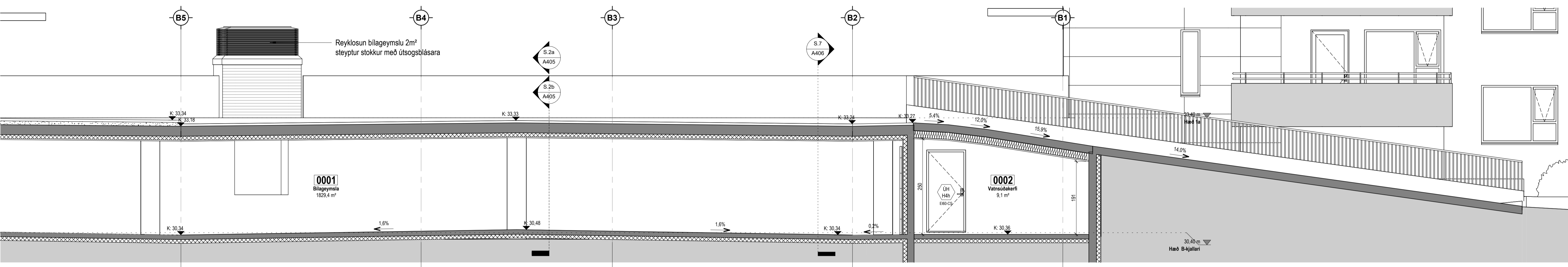

SU-Snið 4
1:50

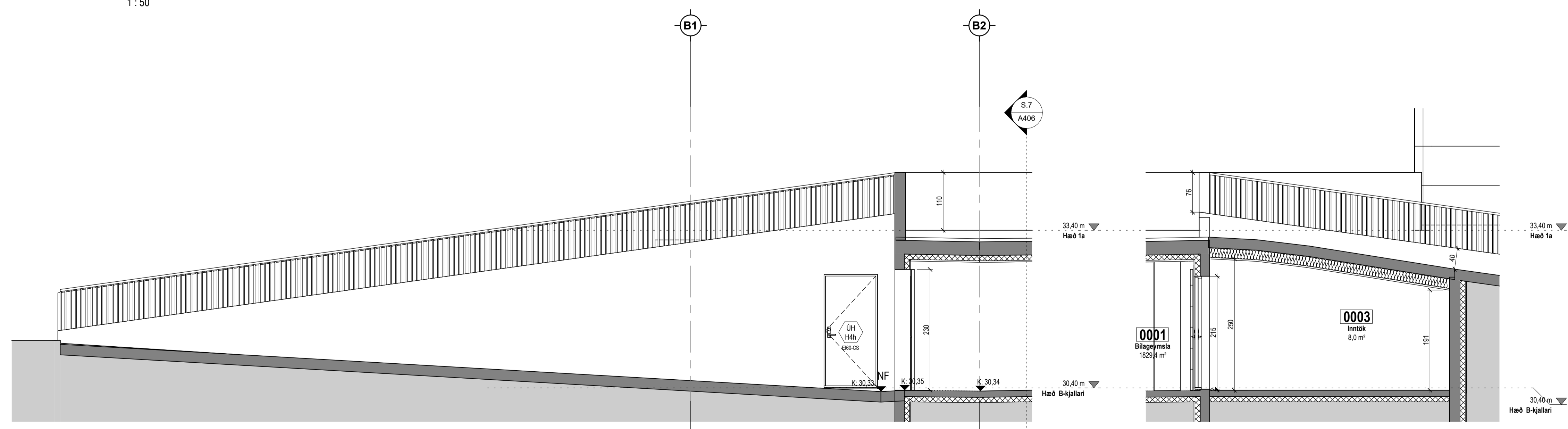

SU-Snið 5
1:50

SU-Snið 6
1:50

Útg.	Dags.	Lýsing	Nafn
------	-------	--------	------

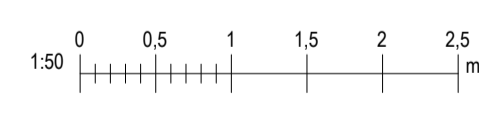

Kristinn Ragnarsson arkitekt
ehf. 238-3589
S. 594-2255
www.brak.is
Email: krark@brak.is

Áshamar 34-40 Mhl05
Hafnarfjörður

Landeignanúmer: L231974	Staðgreinir: 1400-1
Snið 4-6	
Fjölbýlishúsi	Séruppdrættir
Verknumér: 24000IF	Aðalhönnuður: Kristinn Ragnarsson
Mælikvarði: 1:50	120944-2669
Dagsetning: 19.07.2024	Hönnunarsjóri: Kristinn Ragnarsson
Hönnun: KR RM	120944-2669
Verkefnastjóri: KR	Blað: Útgáfa:
Teiknaði: RM	A406
Yfirfariði: KR RM	

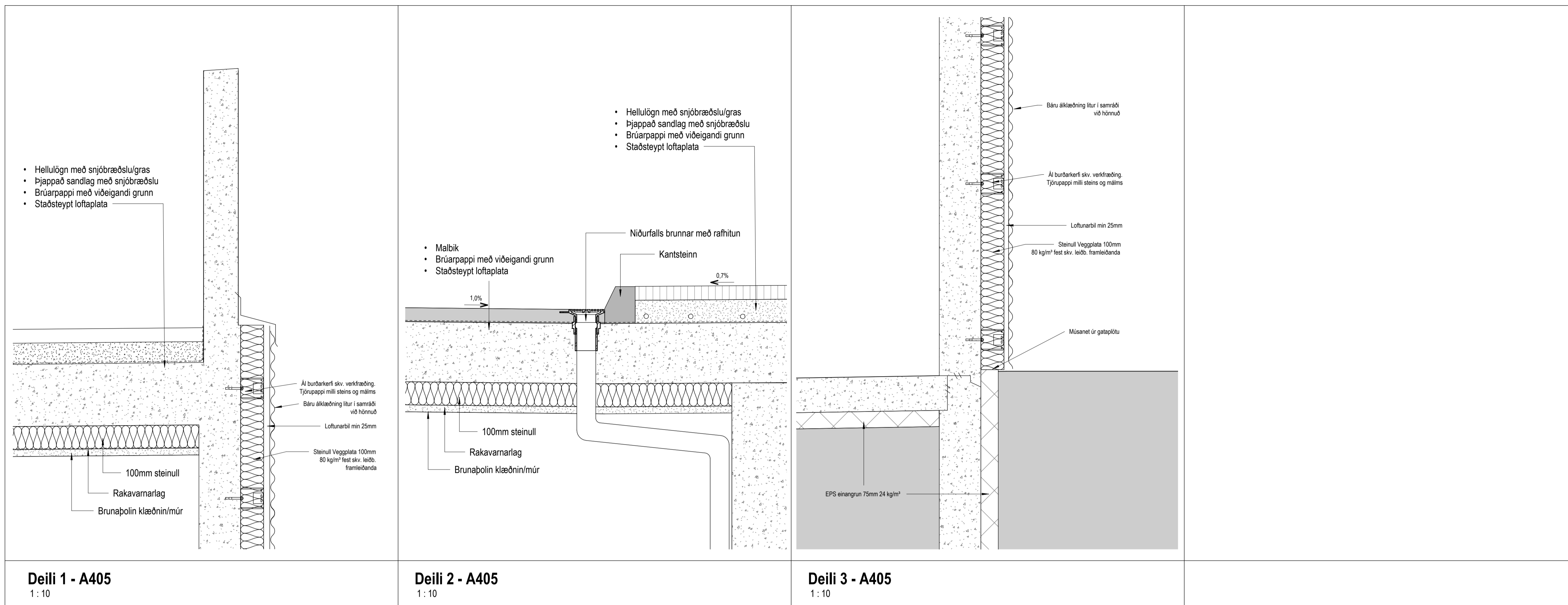

Tákn

GN	= Gólfhurfall	Brunatákn
BN	= Þakhurfall	
SN	= Svælanhurfall	Veggir og hæðaskil
LR	= Loftfæsting	EI60
VLR	= Væðingur loftfæsting	EI90
PK	= Þöskassar	A-EI60
NL	= Neyðarfjós	A-EI120
BO	= Björgunarpopp	REI60
R	= Reykskipting	REI120
HSL	= Hæðskilvæðing	A-REIM120
ÚT	= Merkjur útgangur	
HV	= Hitaveita	Hundur
VV	= Varmveita	E30-CS
RR	= Rafnagsveita	EI30-CS
UK	= Útkrani	EI60-CS
DS	= Dyrasími	EI60-CS
BO	= Felldugi við björgunarpopp	Oluggar
BR	= Brunaslanga	E30
○	= Stigleiðsla	
○→	= Stigleiðsla út	
□	= Stjórnað brunavíðunarkerfis	
□	= Inntak	
□	= Blástæði fyrir fatlaða	

Teikningaskrá - Séruppdrættir

Númer	Blað	Verkhúti	Dagsetning	Teiknað	Yfirfarið	Útgáfa			Lýsing
						Númer	Dagsetning	Nafn	
Séruppdrættir									
1	A401	Grunnmynd a	22.07.2024	RM	KR RM				
2	A402	Grunnmynd b	22.07.2024	RM	KR RM				
3	A403	Grunnmynd c	22.07.2024	RM	KR RM				
4	A404	Grunnmynd d	22.07.2024	RM	KR RM				
5	A405	Snið 1-3	22.07.2024	RM	KR RM				
6	A406	Snið 4-6	22.07.2024	RM	KR RM				
7	A501	Deili og hurðir	22.07.2024	RM	KR RM				

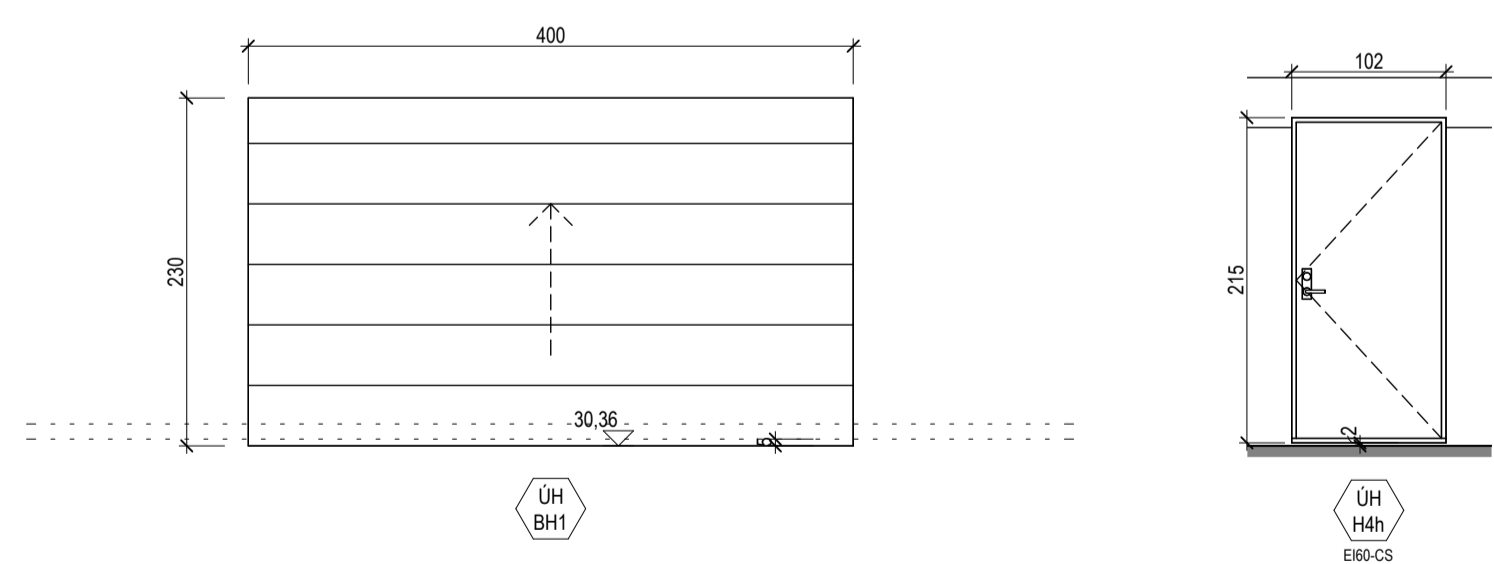

Úthurbaskema

Hæð	Raðnúmer		Breidd	Hæð	Hæð undir hurð	Brunaþol	Fjöldi
	Notkun	Týpa					
Hæð B-kjallari	ÚH	BH1	400 cm	230 cm			1
BH1: 1							1
Hæð B-kjallari	ÚH	H4h	102 cm	215 cm		EI60-CS	2
H4h: 2							2
Grand total							3

Útg.	Dags.	Lýsing	Nafn



Fjölbylishúsi	Séruppdrættir
Verknúmer: 24000IF	Aðalhönnuður: Kristinn Ragnarsson
Mælikvarði: As indicated	120944-2669
Dagsetning: 19.07.2024	Hönnunarsjórn: Kristinn Ragnarsson
Hönnun: KR RM	120944-2669
Verkefnastjórn: KR	Blá: Útgáfa:
Teiknað: RM	A501
Yfirfarið: KR RM	